

CONSEILS ILLUSTRÉS D'**ISOLAVA**

PLAQUES DE PLÂTRE

CLOISONS - DOUBLAGES

GUIDE DE MISE EN OEUVRE

VITE et BIEN FAIT

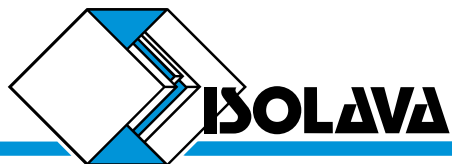

SOMMAIRE

- 1. Cloison de séparation sur ossature métallique** p 3
- Matériaux nécessaires par m² de cloison
 - Traçage
 - Mise en place ossature
 - Pose des plaques de plâtre
 - Jonctions
- 2. Cloison prête à poser - Belgipan** p 12
- Traçage et implantation
 - Mise en oeuvre
 - Matériaux nécessaires par m² de cloison
 - Mise en oeuvre du dernier panneau
 - Jonctions
- 3. Doublage collé - Belgisol TH38** p 16
- Matériaux nécessaires par m² de doublage
 - Mise en oeuvre
- 4. Contre-cloison sur ossature métallique** p 20
- Mise en place de l'ossature
 - Mise en place de l'isolant et pose des plaques
 - Matériaux nécessaires par m² de cloison
- 5. Finitions des joints** p 24
- Finition avec bande à joints - plaque type BA
 - Finition sans bande à joints - plaque type ASB
- 6. Accrochages** p 26
- 7. Outillage** p 27

1. CLOISON DE SÉPARATION SUR OSSATURE MÉTALLIQUE

Les cloisons se composent d'une ossature métallique revêtue sur chaque face d'une ou plusieurs plaques de plâtre Isolava d'épaisseur 13mm standard ou hydrofugée (verte). Les profilés sont raccordés aux structures adjacentes et servent de construction portante au recouvrement.

MATÉRIAUX NÉCESSAIRES PAR M² DE CLOISON - SIMPLE PAREMENT

Produit	Entraxes		Unité
	60 cm	40 cm	
Plaque de plâtre Belgips BA13/ BA13 WR	2,1		m ²
Montant Vertical CMV 48/70	2,0	3,0	m
Rail Horizontal URH 48/70	0,9		m
Bande à joints en papier ou autocollante	3,3		m
Enduit pour joints SN/PR	0,7		kg
ou Enduit pour joints - prêt à l'emploi	1,0		kg
Vis autoperceuses 3,5 x 25	25	30	pièces
Vis Teck 3,5 x 9,5	3		pièces
Isolation (option)	1,05		m ²



TRAÇAGE

Tracez au sol l'épaisseur totale de la cloison, en repérant l'emplacement des bâtis de porte et des éventuelles charges lourdes (appareils sanitaires par exemple). Appliquez ce tracé sur le plafond à l'aide d'un fil à plomb.

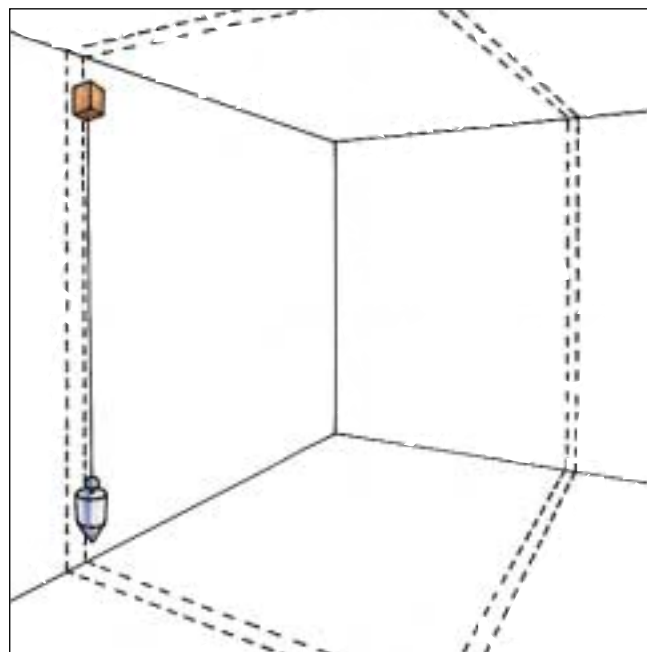

MISE EN PLACE OSSATURE

Fixez le rail bas mécaniquement tous les 60cm environ. Fixez le rail haut, à l'aplomb du rail bas.

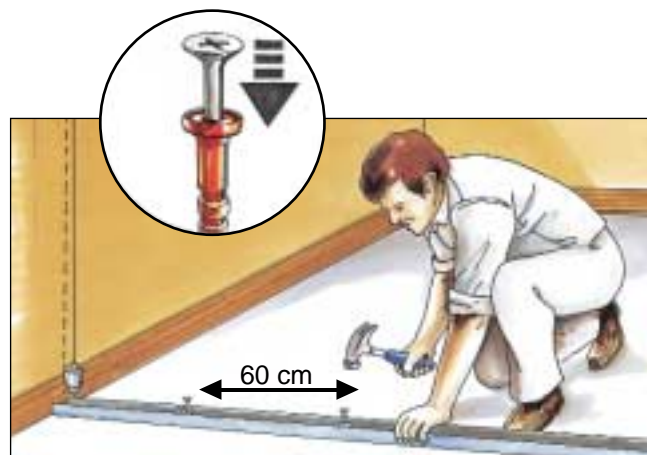
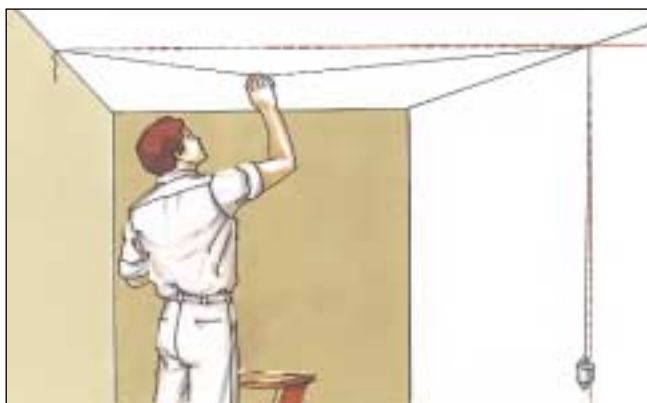
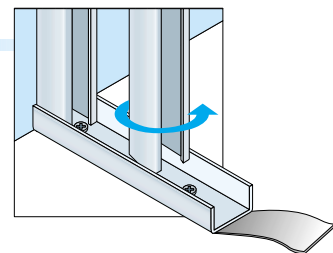

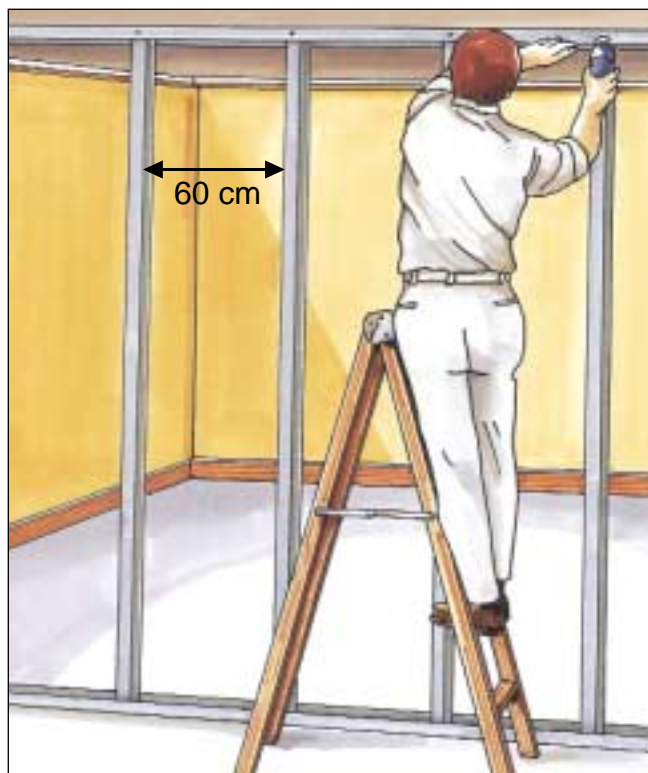

Ajustez les montants à la bonne longueur (hauteur sous plafond moins 1cm). Emboîtez les montants dans les rails tous les 40 ou 60cm. Vérifiez la verticalité. L'ouverture des montants est dans le sens de la pose des plaques du premier parement mis en oeuvre. Les perforations dans les montants permettent le passage des gaines électriques. Chaque cloison à ossature métallique dispose d'un espace creux susceptible d'être comblé par une laine minérale qui améliorera de façon sensible l'isolation phonique de votre cloison (gain de ± 5 à 7 dB(A)) (a), ainsi que par des renforts de fixation pour l'accrochage de charges lourdes (b).

Fixez un rail sur la traverse haute de l'huissier après l'avoir découpé et plié à longueur. Solidarisez par vissage avec les montants métalliques situés de part et d'autre de l'huissier.

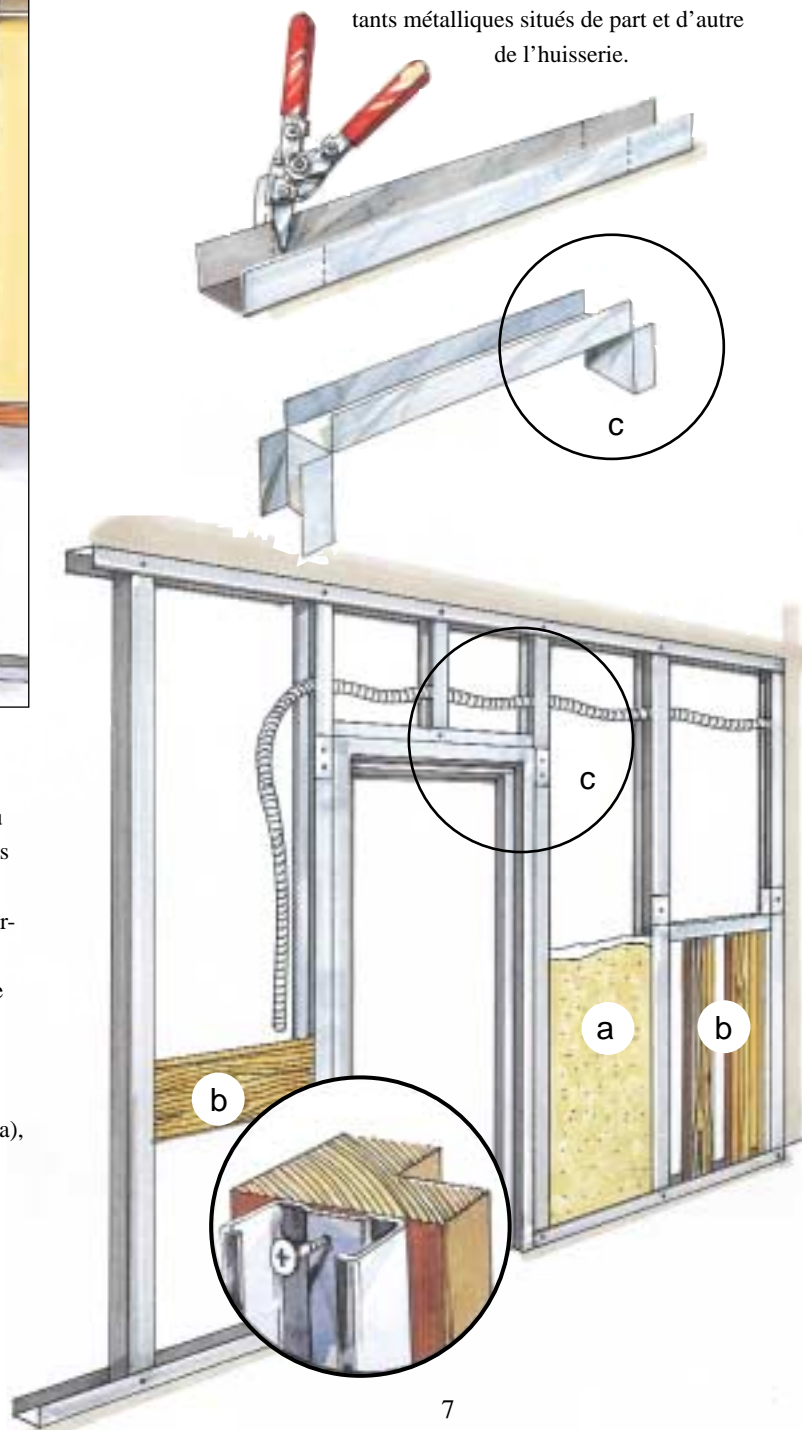



POSE DES PLAQUES DE PLÂTRE

Montez les plaques verticalement jointives au plafond. En partie basse, un espace de 1cm environ est ménagé afin d'éviter des remontées d'humidité. Posez les plaques jointives, pour que les joints tombent sur les montants de façon bien centrée afin de

faciliter le vissage. Les joints doivent être alternés d'une face à l'autre de la cloison. Repérez les montants intermédiaires à entreaxe de 60 ou 40cm de l'ossature métallique avant la mise en place des plaques. La fixation est assurée tous les 25 à 30cm par des vis autoperceuses (suivez les repères sur les plaques). Les découpes de plaques s'effectuent soit au cutter soit à la scie égoïne.

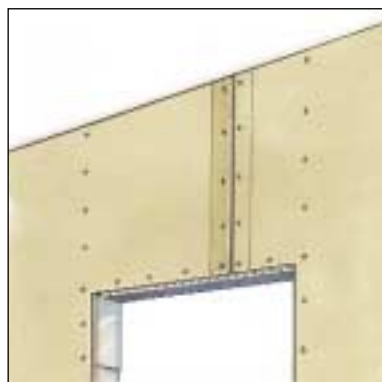
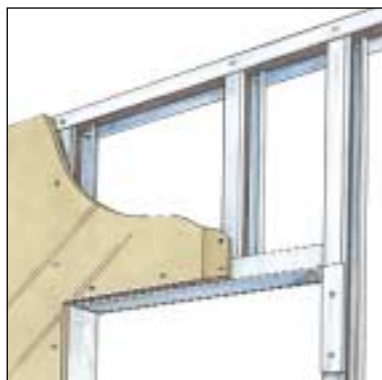

Les joints verticaux entre les plaques de plâtre ne peuvent pas être dans l'axe de la porte.

JONCTIONS

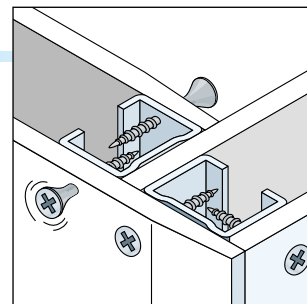

Jonction en L.

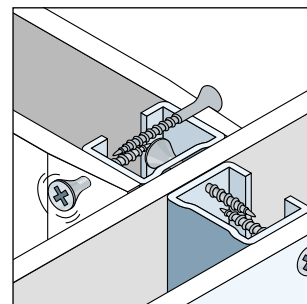

Jonction en T.

Parement simple ou parement double: veillez à ce que les joints soient alternés.

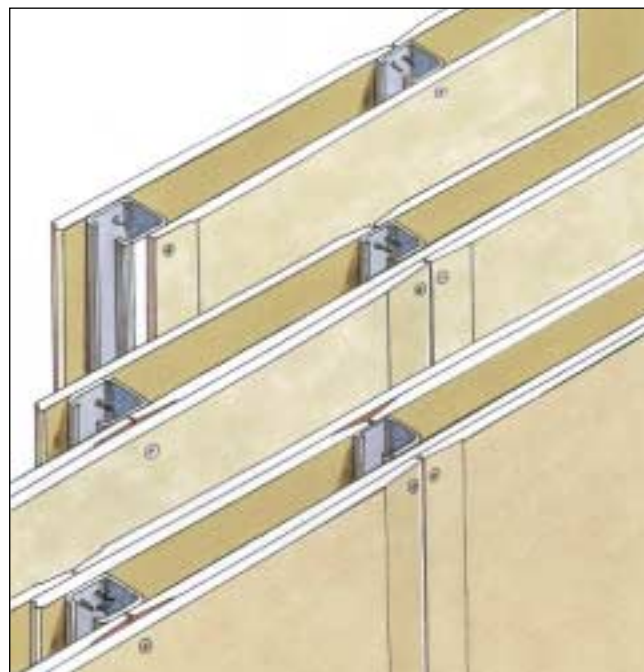

2. CLOISON PRÊTE À POSER – BELGIPAN

Il s'agit d'un système modulaire comportant des éléments hauteur d'étage constitués de 2 plaques de plâtre contrecollées sur une âme alvéolaire à monter sur semelle bois ou agglo et à maintenir par des clavettes en bois s'encastrant en partie haute sur une lisse également en bois ou agglo.

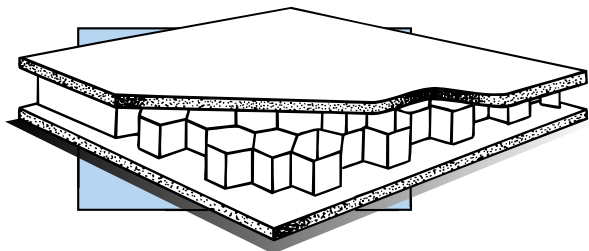

TRAÇAGE ET IMPLANTATION

Tracez au sol l'épaisseur totale de la cloison et fixez la semelle tous les 60cm par vissage.

Reportez ce tracé au plafond, diminuez de 10mm de part et d'autre et fixez la lisse haute. Reportez le tracé haut sur la paroi verticale constituant le départ de la cloison et fixez une lisse d'une longueur approximativement égale au tiers de la hauteur de cloison. Fixez enfin une clavette sur la semelle, dans l'angle avec le mur d'appui.

MISE EN OEUVRE

Ajustez si nécessaire à l'aide d'une scie égoïne la longueur de l'élément. Dégarnissez en partie haute le réseau alvéolaire pour laisser la place à la lisse ainsi que sur la partie où doit s'encaster la lisse verticale et la clavette au pied. Mettez le premier élément en place. Posez les suivants de la même façon à l'aide de clavettes (a).

MATÉRIAUX NÉCESSAIRES PAR M² DE CLOISON BELGIPAN

Produit	Quantités	Unité
Cloisons Belgipan	1,05	m ²
Semelle	0,5	m
Lisse	0,7	m
Clavettes	2,0	pièces
Bande à joints en papier ou autocollante	3,3	m
Enduit pour joints SN/PR ou	0,7	kg
Enduit pour joints - prêt à l'emploi	1,0	kg
Vis autoperceuses 3,5 x 35	8,0	pièces

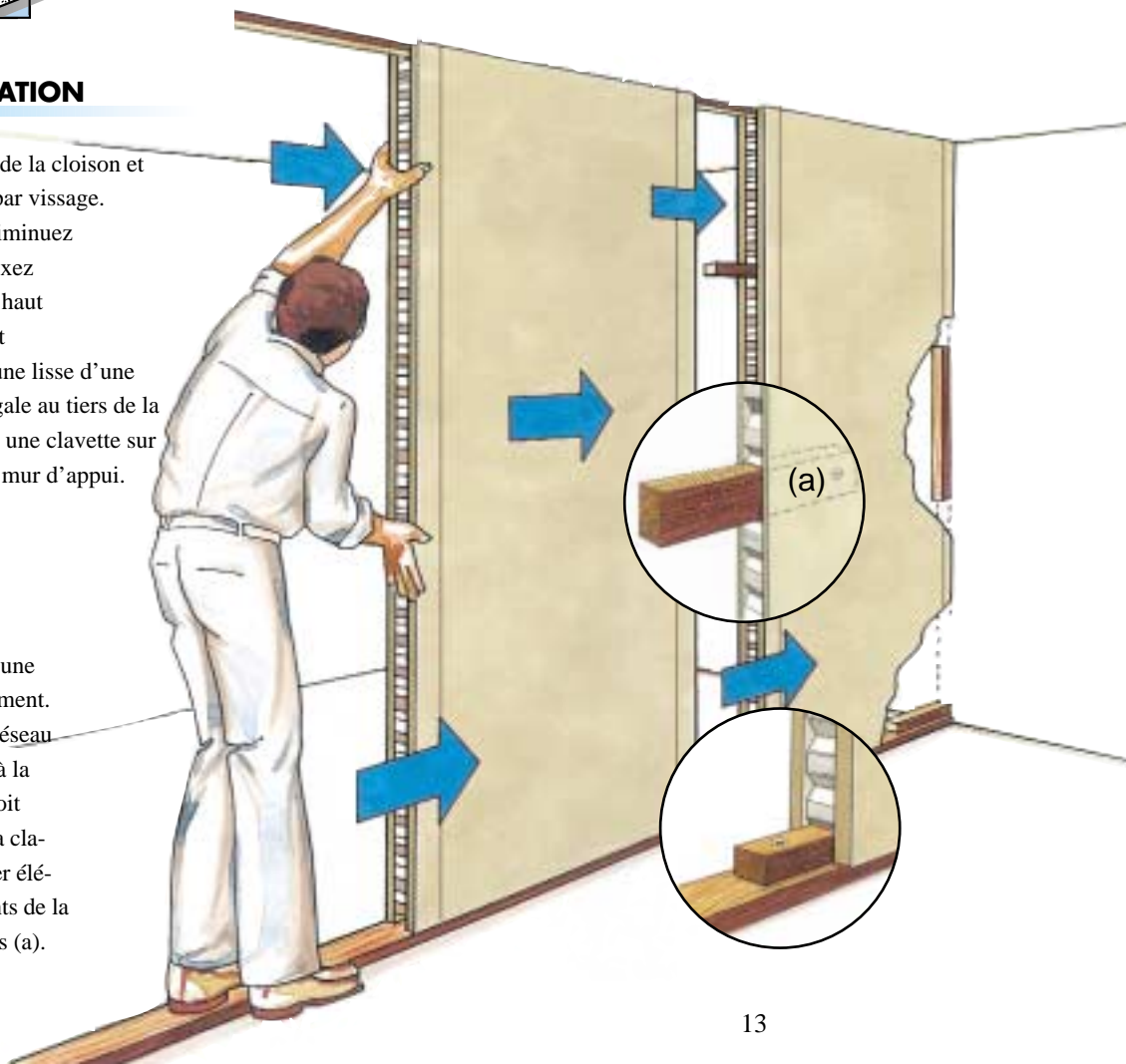

MISE EN OEUVRE DU DERNIER PANNEAU

Sciez les angles inférieurs et dégarnissez les alvéoles (a) afin de pouvoir encastrer le pied du dernier panneau. Dégarnissez les alvéoles correspondant aux clavettes des panneaux jointifs. Mettez en place les clavettes à l'aide d'une vis (b).

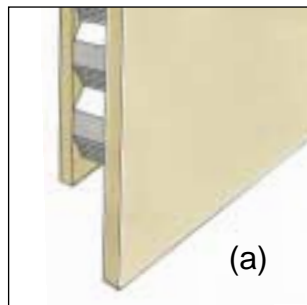
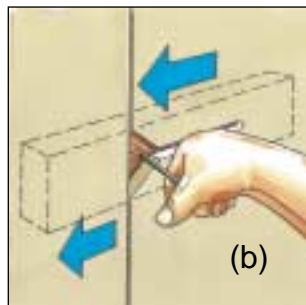

JONCTIONS

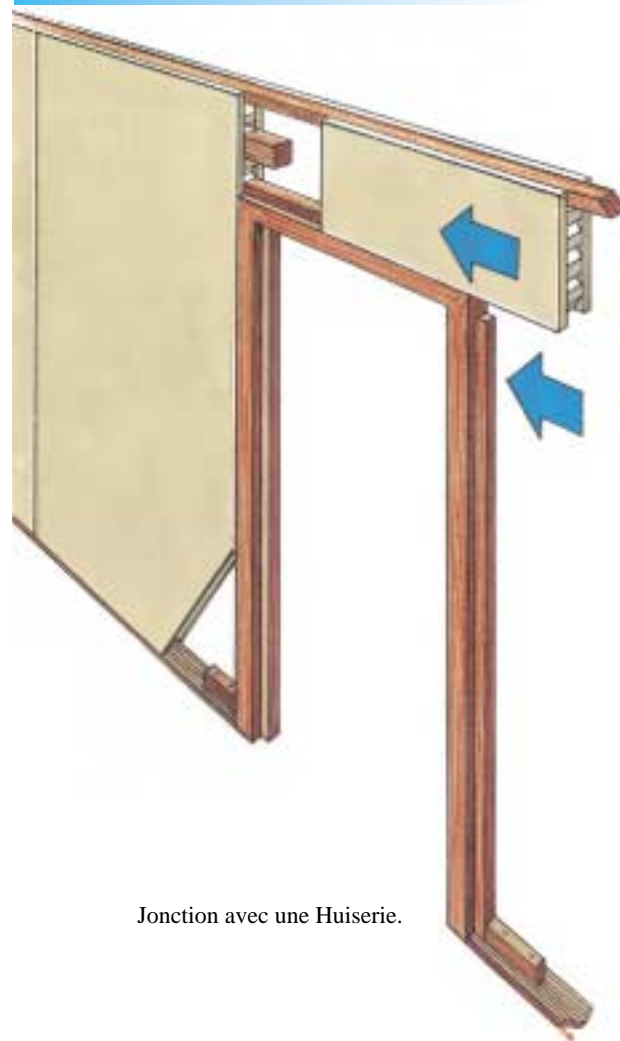

Jonction avec une Huiserie.

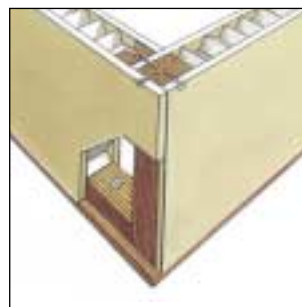

Jonction en L.

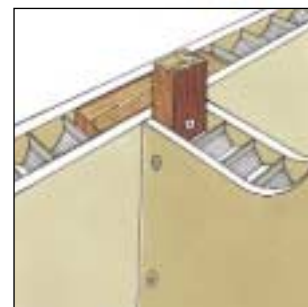

Jonction en T.

3. DOUBLAGE COLLÉ – BELGISOL TH38

Les complexes isolants Belgisol sont constitués d'un panneau isolant (polystyrène, polyuréthane, laine de roche, laine de verre) associé en usine à une plaque de plâtre Belgips.

MATÉRIAUX NÉCESSAIRES PAR M² DE DOUBLAGE

Produit	Quantités	Unité
Complexe isolant Belgisol	1,05	m ²
Mortier adhésif	2,0	kg
Bande à joints en papier ou autocollante	1,5	m
Enduit pour joints SN/PR ou	0,35	kg
Enduit pour joints - prêt à l'emploi	0,5	kg

MISE EN OEUVRE

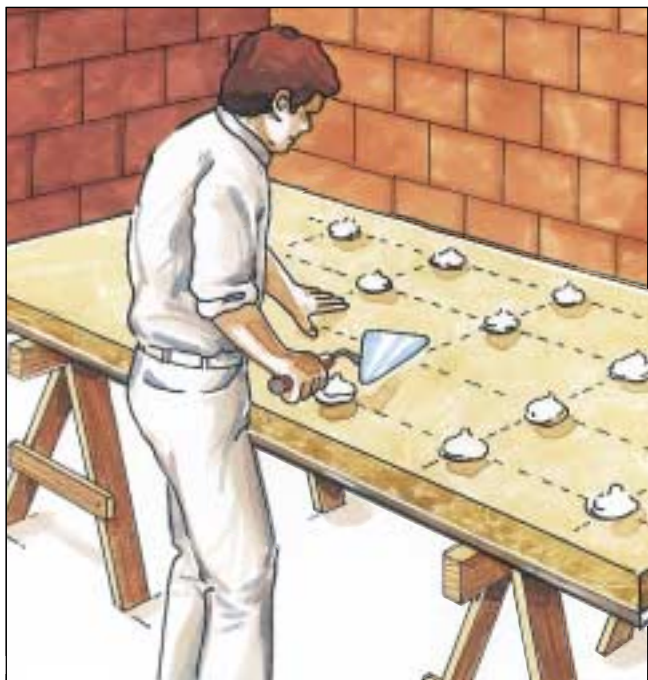

La pose collée nécessite un support propre, sec et sain, sans poussière et non peint. Pour une bonne verticalité, tracez au sol et au plafond, l'emprise du doublage: épaisseur totale du complexe + 1cm environ

pour le mortier adhésif. Mettez le complexe à la bonne dimension: hauteur sous plafond moins 1cm. Disposez 10 plots de 10 cm de diamètre environ par m² sur l'isolant, ce qui correspond à 4 plots sur la largeur d'un panneau et une rangée tous les 40cm. Pour coller des panneaux de laine de verre ou laine de roche, disposez des bandes de mortier adhésif



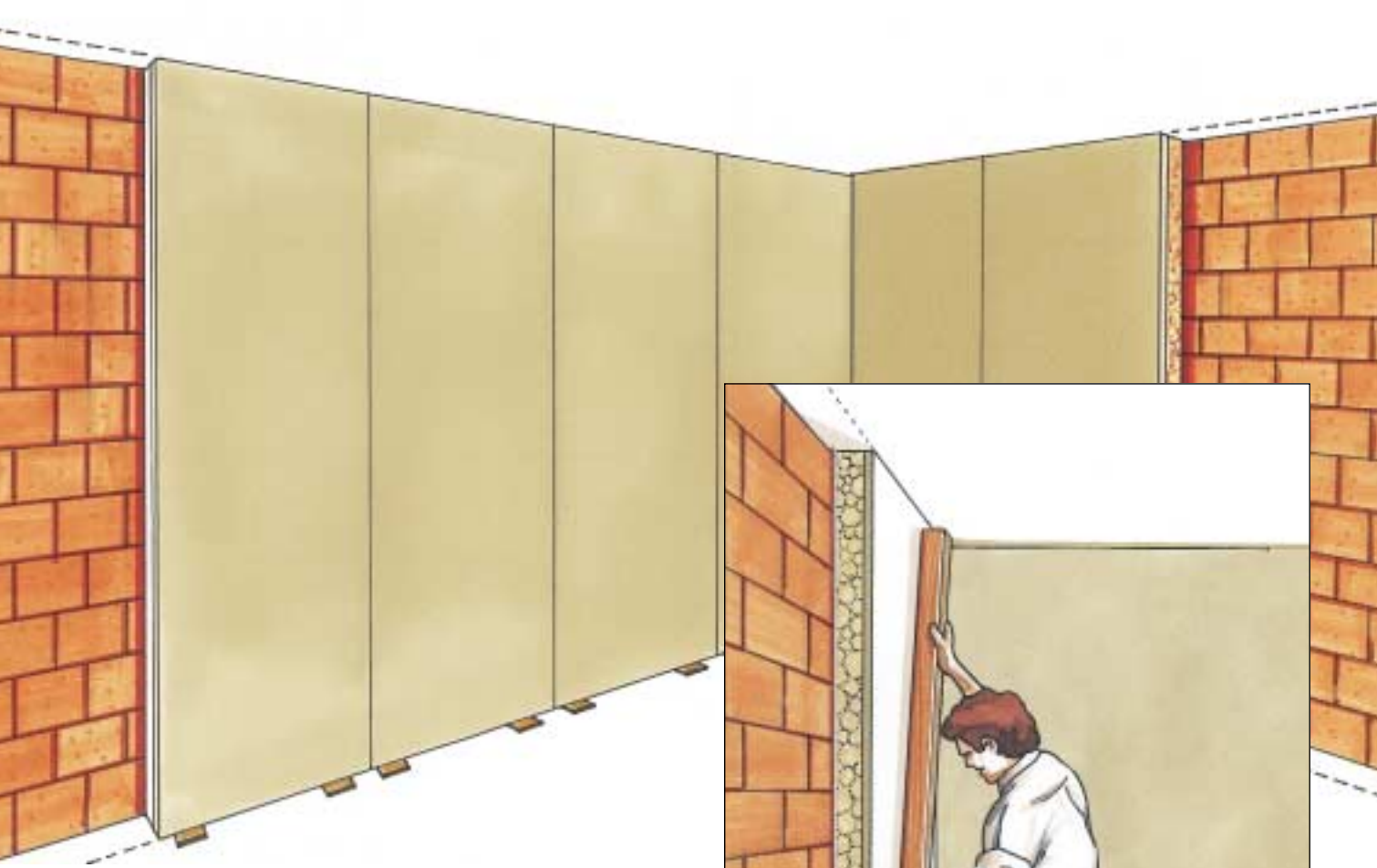

tous les 40cm sur la hauteur, puis, sur chacune d'elle, 4 plots sur la largeur.
Les panneaux sont plaqués au mur à l'avancement, et réglés.
Posez les plaques jointives au plafond.

Avant de coller sur des murs anciens, grattez les vieilles peintures ou papiers peints à l'endroit des plots, que l'on disposera sur le mur directement.



MISE EN PLACE DE L'OSSATURE

Tracez au sol et au plafond l'emprise de la contre-cloison en tenant compte de l'épaisseur d'isolant + 1cm environ. Fixez les profilés-L au sol et au plafond. Mettez une attache F47 à chaque extrémité des fourrures F47. Placez les montants à entraxe de 60cm ou 40cm. Sciez les appuis PSE à la bonne épaisseur et scellez-les au mortier adhésif sur le mur existant. Vérifiez la verticalité des montants.

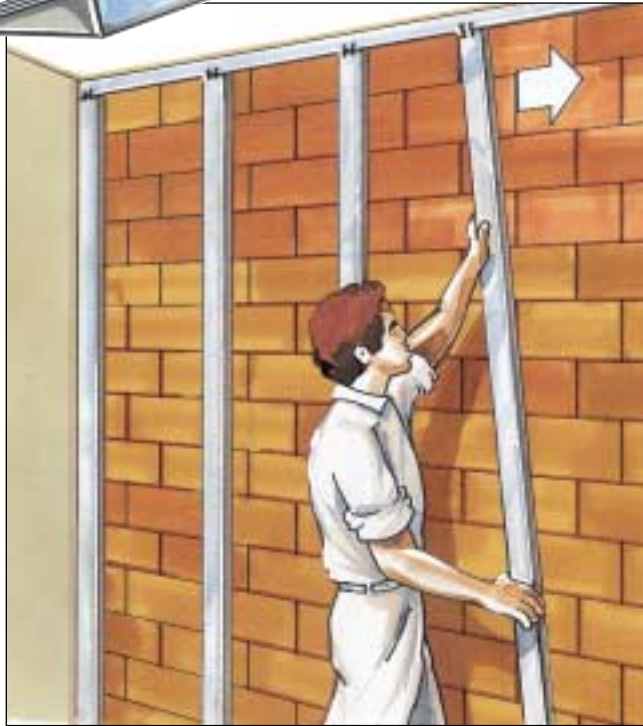

4. CONTRE-CLOISON SUR OSSATURE MÉTALLIQUE

Les contre-cloisons sont constituées d'une ossature métallique verticale composée de profilés-L, de fourrures F47, sur laquelle sont vissées une ou plusieurs plaques de parement en plâtre. L'espace creux est susceptible d'être comblé par une laine minérale qui améliorera de façon considérable l'isolation phonique de votre cloison (gain de ± 5 à 7 dB(A)).

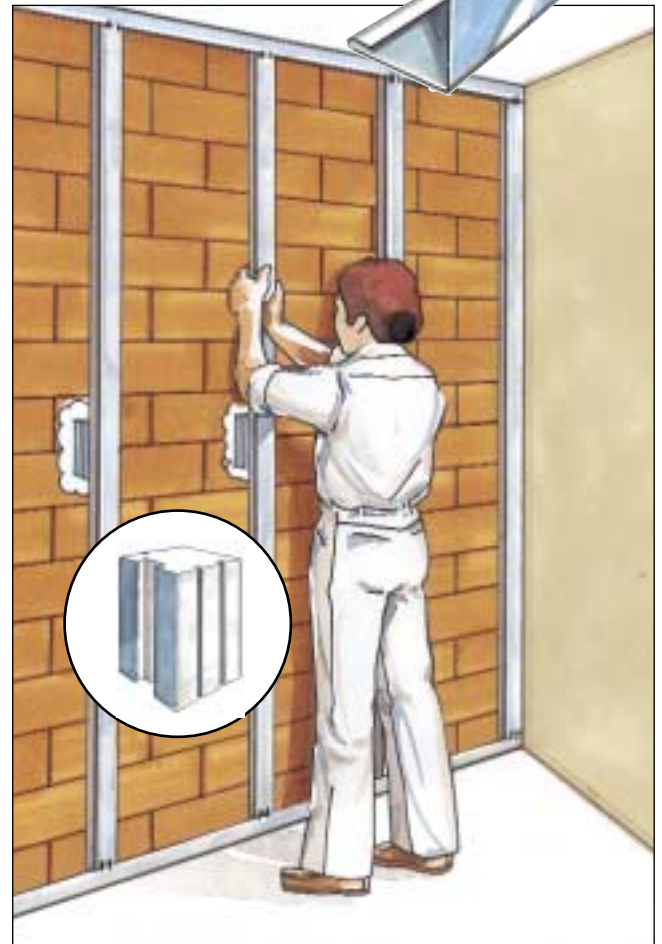

MISE EN PLACE DE L'ISOLANT ET POSE DES PLAQUES



Angle rentrant

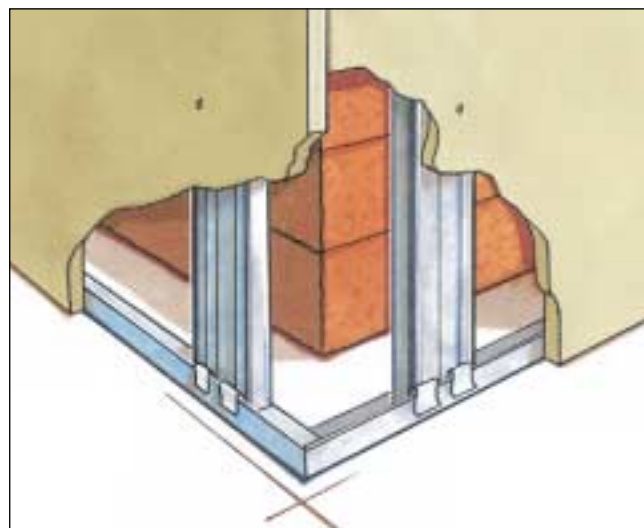

Angle sortant

Incorporez les panneaux isolants derrière les fourrures F47.

Montez les plaques verticalement jointives au plafond.

En partie basse, un espace de 1cm environ est ménagé.

Vissez les plaques tous les 25 à 30cm par des vis autoperceuses.

En cas de parement double, alternez les joints.

MATÉRIAUX NÉCESSAIRES PAR M² DE CLOISON

Produit	Entraxes		Unité
	60 cm	40 cm	
Plaque de plâtre Belgips BA13/ BA13 WR	1,05		m ²
Fourrure F47	2,0	3,0	m
Profilé-L	0,9		m
Appui PSE	1,0		pièces
Attache F47	2,0		pièces
Bande à joints en papier ou autocollante	1,5		m
Enduit pour joints SN/PR ou	0,35		kg
Enduit pour joints - prêt à l'emploi	0,5		kg
Vis autoperceuses 25mm	12	16	pièces
Isolation (option)	1,05		m ²

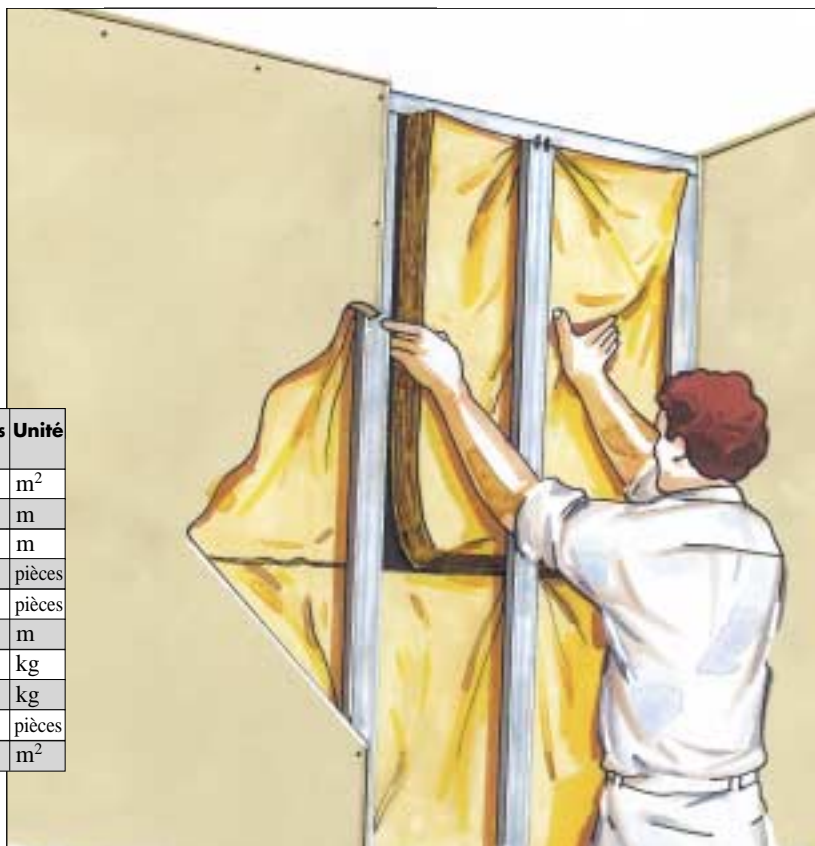

5. FINITIONS DES JOINTS

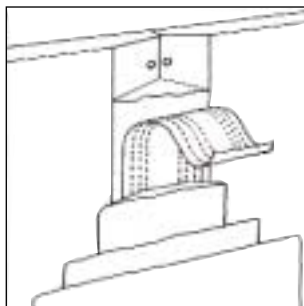

Passez de l'enduit sur les têtes de vis.

FINITION AVEC BANDE À JOINTS – PLAQUE TYPE BA

A l'aide d'une spatule de 10 à 15cm de large, beurrez soigneusement l'aminci entre plaques et placez la bande à joints dans l'axe du joint (en cas de bande autocollante, placez la avant cette première couche d'enduit). Recouvrez la bande avec l'enduit et passez une couche d'enduit plus large (à l'aide d'un plateau inox ou d'une spatule large de 25cm au moins et après séchage de la première passe) pour donner l'aspect fini.

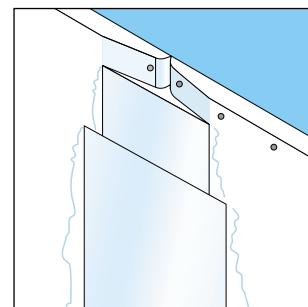
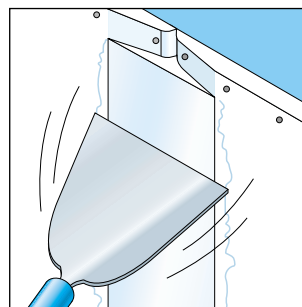
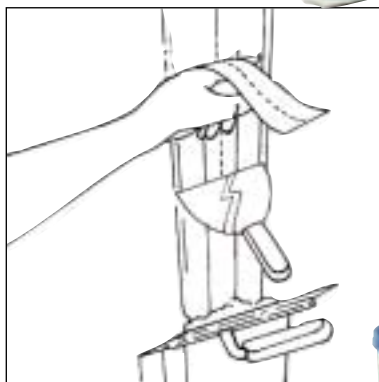

FINITION SANS BANDE À JOINTS – PLAQUE TYPE ASB

Les joints des plaques type ASB sont finis à l'aide de l'enduit Uniflott.

Première passe: après dépoussiérage, beurrez soigneusement par passes transversales successives de manière à remplir à fond le joint. Lissez pour enlever l'excédent.

Deuxième passe: après 50 minutes environ, recouvrez légèrement avec une spatule large pour réaliser la finition.

6. ACCROCHAGES

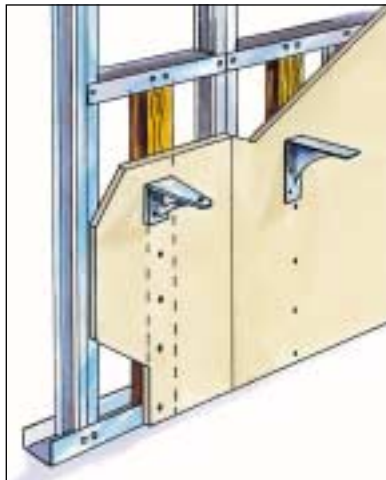

Les objets < 15kg peuvent être fixer à l'aide de crochets X ou équivalents.

Pour accrocher des objets entre 15 et 30kg, utilisez vis et chevilles.

Les objets lourds (>30kg) doivent être fixés à l'aide de planches en bois ou de bandes métalliques qui sont fixées

entre deux éléments porteurs de plaques. La charge de l'objet est ainsi transférée à la sous-structure.

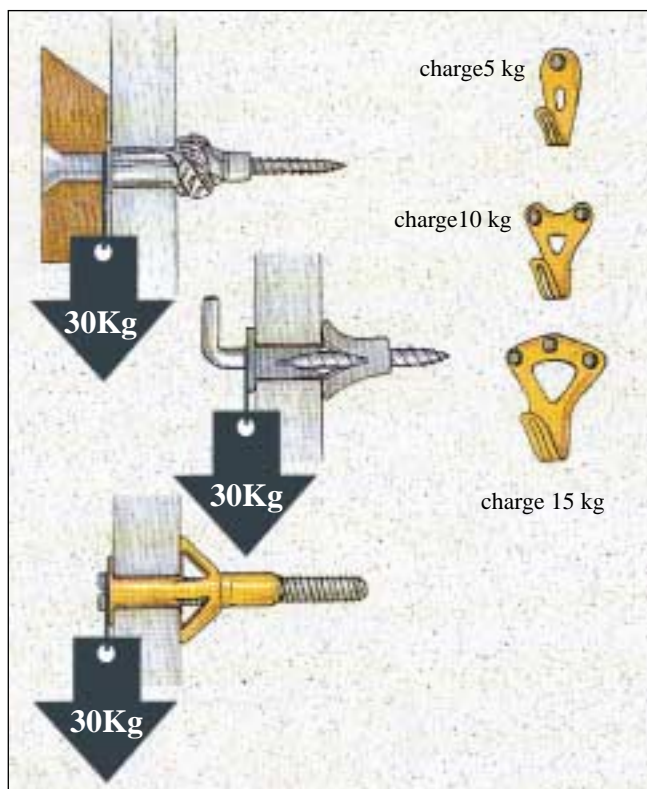

7. OUTILLAGE



Rabot surform



Platoir inox



Spatule



Visseuse



GUIDES DE MISE EN ŒUVRE

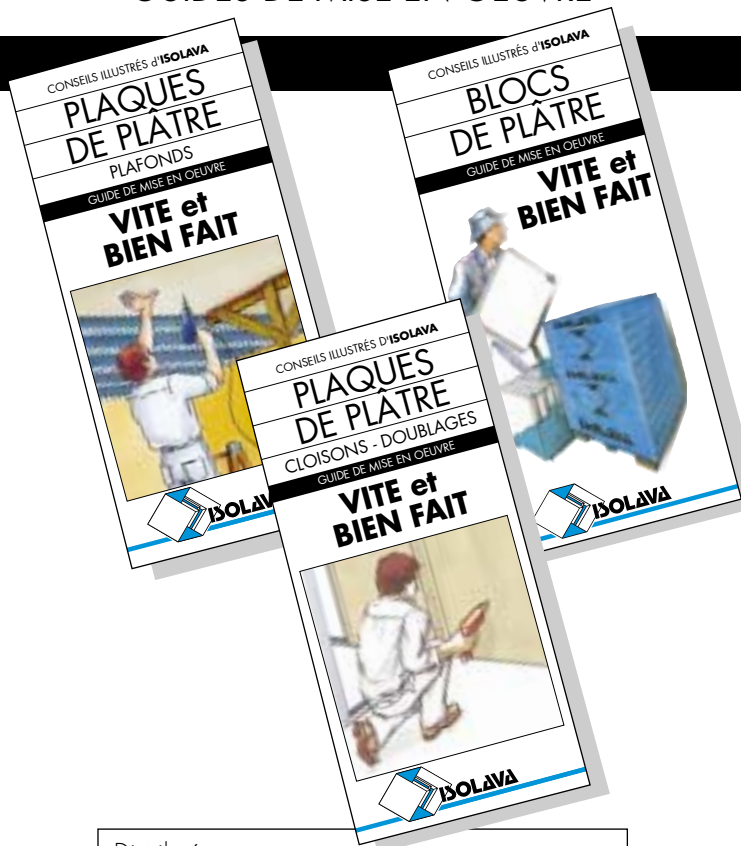

Distribué par:

ISOLAVA FRANCE Place du Général de Gaulle 16 F-59000 LILLE
Tel. 0032 (0)56/67.44.01 - Fax : 0032 (0)56/67.44.59

Internet: www.isolava.be - e-mail: info@isolava.be